

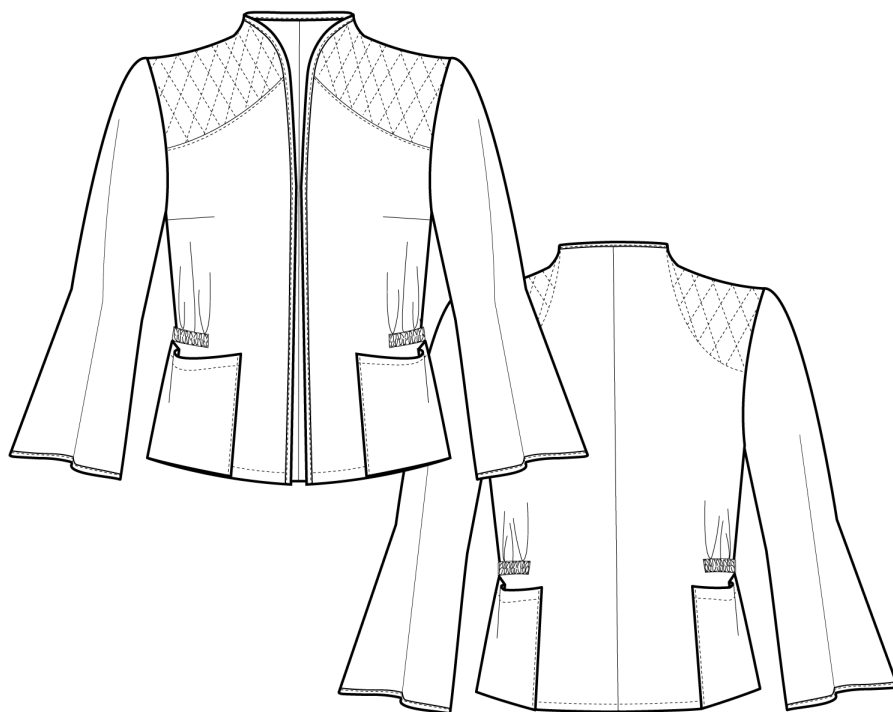

NO. 18 LOS ANGELES



VERSION 1





Klippevejledning

På mønstredelene finder du markeringer med store bogstaver. Det finder du ligeledes på klippevejledningen. På den måde kan du se, hvilke dele du skal bruge til din version

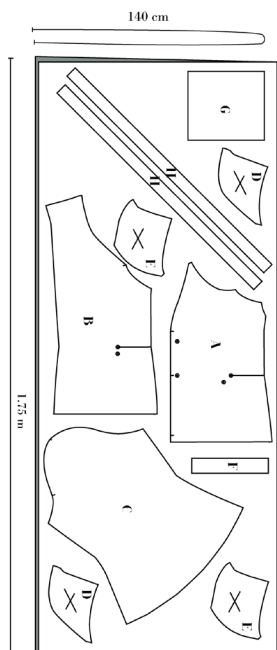

VERSION 1 SIZE: EU 34-44 / UK 6-16 / US 2-12

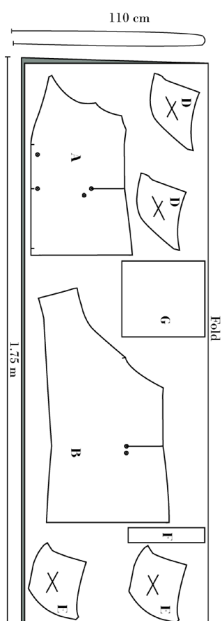

VERSION 1 SIZE: EU 46-50 / UK 18-22 / US 14-18

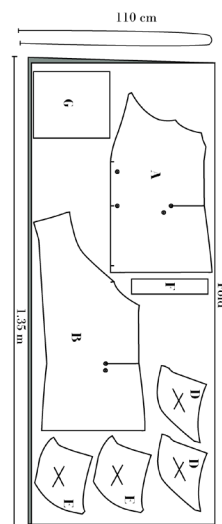

VERSION 1 SIZE: EU 34-44 / UK 6-16 / US 2-12

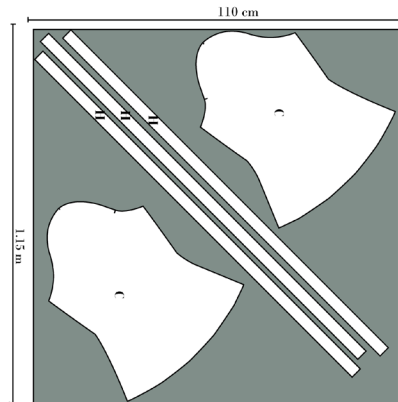
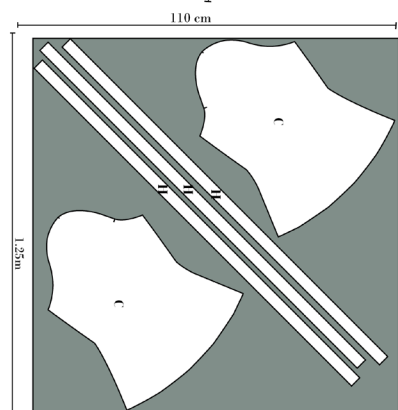

LENTH FOR BIASTAPE

	34/6/2	36/8/4	38/10/6	40/12/8	42/14/10	44/16/12	46/18/14	48/20/16	50/22/18
CM	120	125	130	135	140	145	150	155	160
INCH	47,2	49,2	51,2	53,1	55,1	57,1	59,1	61,0	63,0



Syvejledning

OBS! Husk, at der er lagt 1 cm. sømrum på mønsteret, med mindre andet er noteret.

Mønsterdel D & E skal have tegnet quiltelinjer. Overfør quiltelinjerne fra quilteskabelonen; brug krydset på mønsterdelen til at få den rigtige retning. Krydset skal passe i et af krydserne på skabelonen.

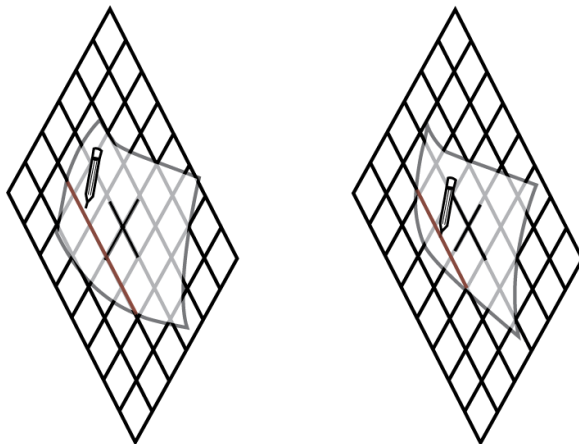

1. Klip alle dele ud. OBS!
 - Vær opmærksom på at mønsterdel C & H klippes på skrå.
 - Vent med at klippe mønsterdel D & E i pladevat.
 - Klip med meget sømrum omkring det ene sæt af mønsterdel D & E i stof.
2. Sy brystindsnit på forstykket, ret mod ret. Pres sømmen opad.



RET



WRANG



VLIESELINE

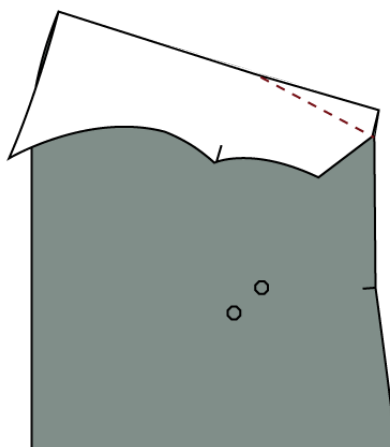



3. Quilt mønsterdele D & E – se vejledning her.

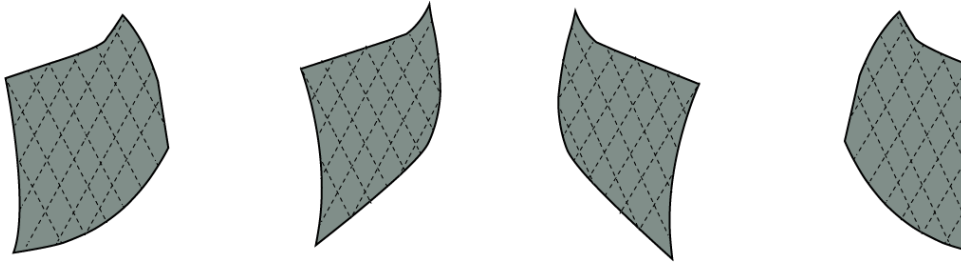

4. Overlock:

- MB
- Sidesømme
- De lange ærmesømme
- Den ene lange og de to korte sider på lommen

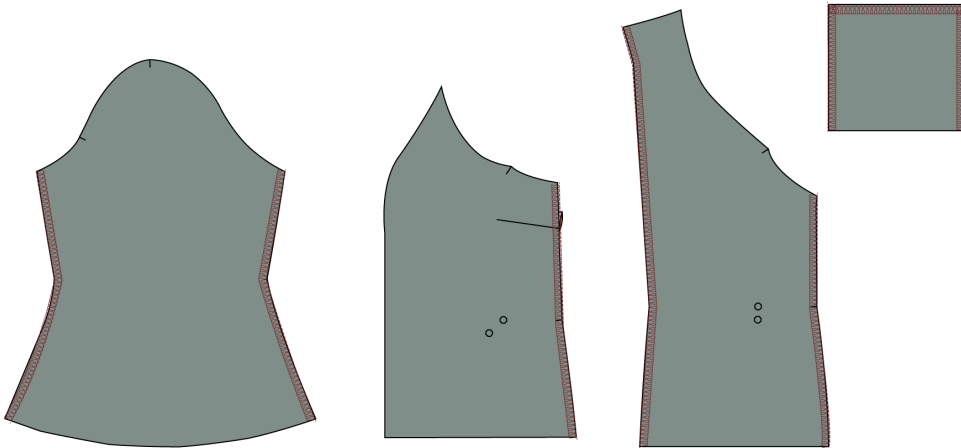

5. Sy ærmerne sammen ret mod ret.

6. Sy MB sammen ret mod ret.

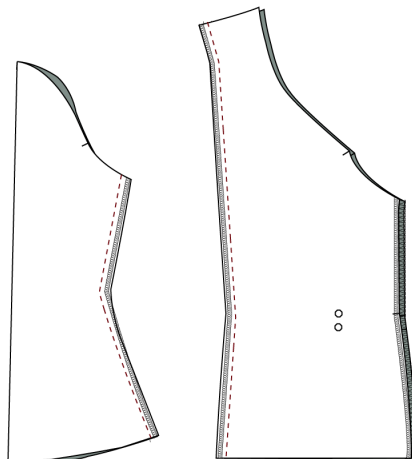



-
7. Sy sidesømme sammen ret mod ret.
 8. Split og pres sømmene.

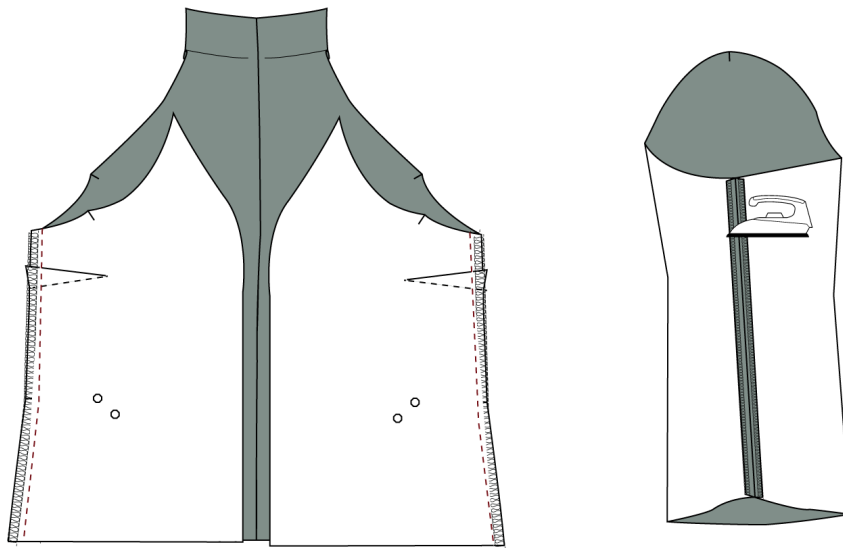

9. Fold og pres den øverste lommekant 2,5 cm ned.
10. Sy en topstikning 2 cm fra den foldede kant.
11. Fold de to sider 1 cm ind.

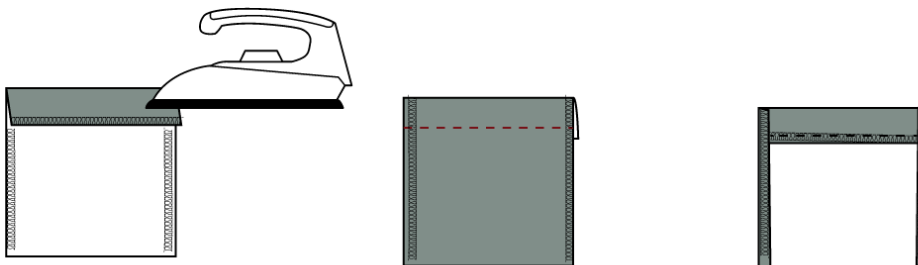

12. Placer lommerne efter markeringerne og stik dem fast i siderne.

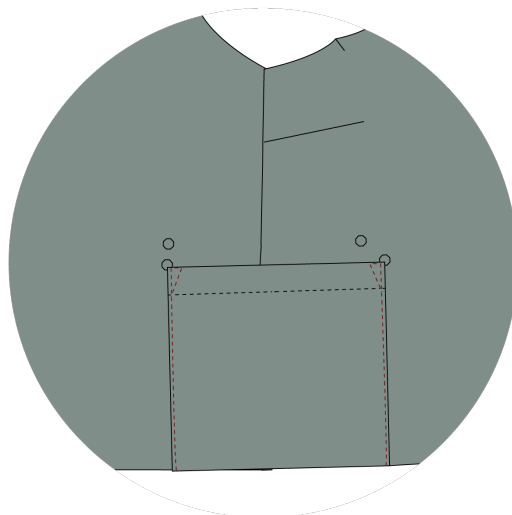



Sy talje elastik

13. Fold og pres alle kanterne 1 cm ind på taljebåndet (F).

14. Placer det efter markeringerne på mønsteret - på jakkens retside.

15. Sy en topstikning på de to lange sider 0,2 cm fra kanten. Stop stikningen 2 cm før enden, hæft ikke ende.

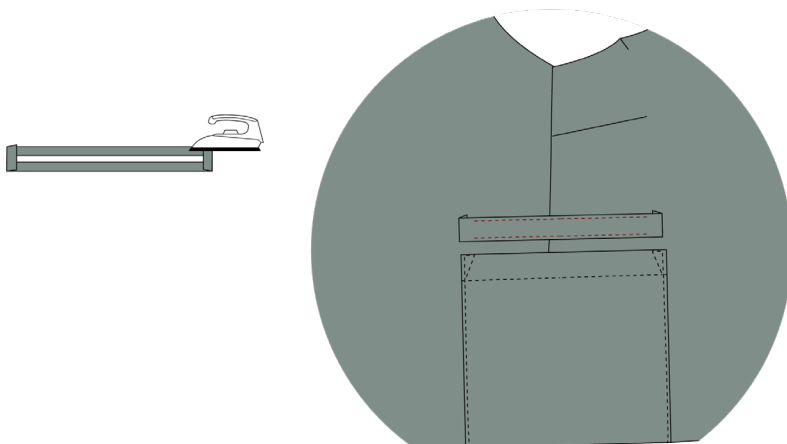

16. Træk elastikken igennem med en sikkerhedsnål og lad den sidde i elastikken.

17. Elastikken uden sikkerhedsnål placeres under taljebåndets sømrum i enden og stikkes fast.

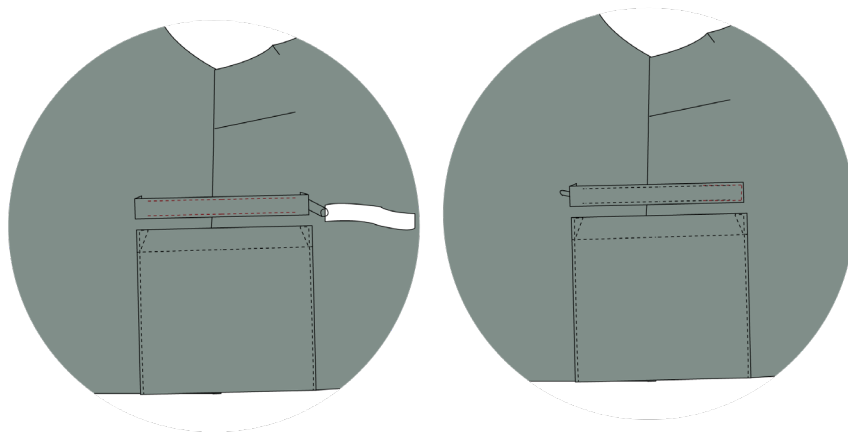



18. Træk den anden ende af elastikken med sikkerhedsnål op til den endnu ikke fastsyede del af taljebåndet. Placer elastikken under sømrummet på samme måde som i den anden ende og stik det fast.

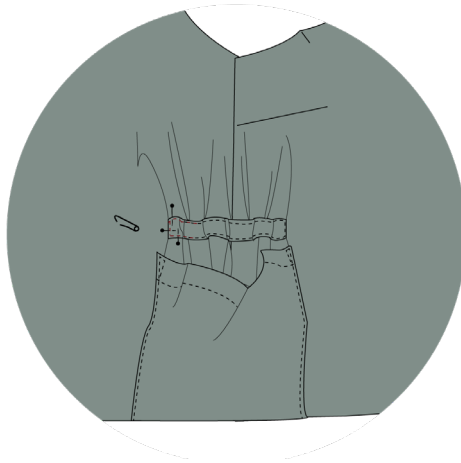

Saml jakken

19. Sy for-skulderstykke sammen med forstykket, ret mod ret.
20. Sy bag-skulderstykke sammen med bagstykket, ret mod ret.
21. Sy skulderstykker sammen i skuldresømmen, ret mod ret.
22. Overlock skuldresøm, pres den fremad.
23. Overlock sømmen ved for- og skulderstykke. Pres nedad.
24. Overlock sømmen ved bag- og skulderstykke. Pres nedad.

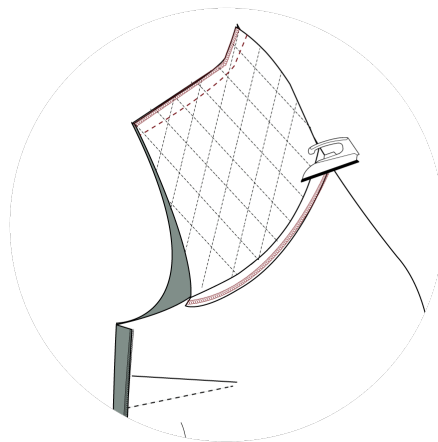
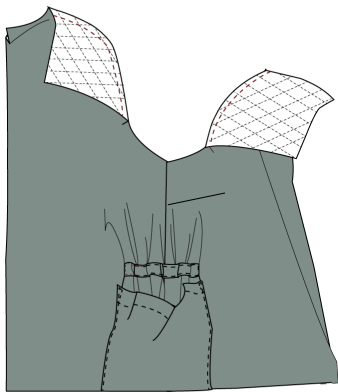



-
25. Sy en stikning langs sømmen ved for- og skulderstykke 0,2 cm fra grøft.
 26. Sy en stikning langs sømmen ved bag- og skulderstykke 0,2 cm fra grøft.
 27. Sy ærmerne i ærmegabet.
 28. Overlock ærmegabet.
 29. Overlock bunden af jakken.

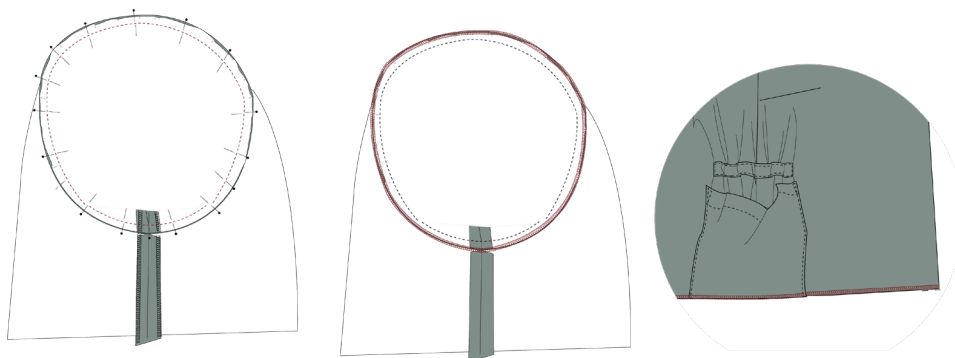

30. Sy kantebånd på hele forkanten ved at placere kantebåndets retside på jakkens vrangside.

Se guide online af hvordan du syr kantebånd.

31. Sy kantebåndet 0,7 cm fra kanten – pres kantebåndet ud.
32. Fold kantebåndets rå kant mod jakkens rå kant og pres.
33. Fold kantebåndet over jakkekanten så den dækker den første stikning – stik den fast 0,2 cm fra kanten.

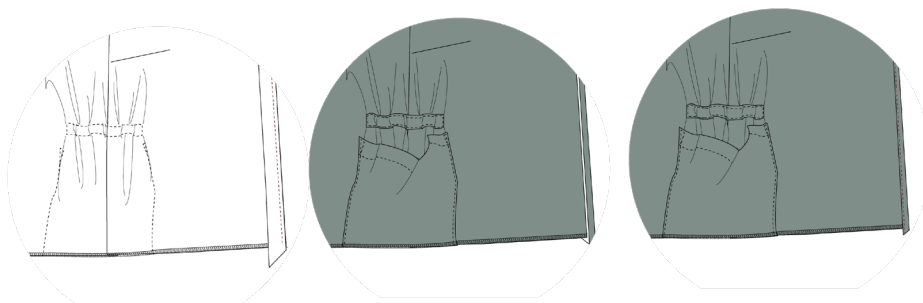



Sy kantebånd på hele ærme-bunden

34. Mål ærmebunden og klip et kantebånd der passer i målet + sømrum.
35. Sy på på samme måde som på jakken.
36. Læg jakken op med 2 cm og stik det fast.
37. Sy knaphuller og knapper i – se markering på mønster.

